

第7回
日本老年薬学会学術大会

趣意書

第7回日本老年薬学会学術大会
大会長 神村 英利
(福岡大学薬学部 教授/福岡大学病院 薬剤部長)

ご 挨拶

謹啓 時下、益々ご清祥のこととお慶び申し上げます。また、平素より格別のご理解とご協力を賜り、厚く御礼申し上げます。

さて、一般社団法人日本老年薬学会は、高齢社会におけるポリファーマシーをはじめとする薬学的課題に対応することを目的に設立され、学術大会を年1回開催しています。

そして、この度、第7回日本老年薬学会学術大会を、2023年5月20日（土）～21日（日）にアクロス福岡にて開催させていただくこととなりました。本学術大会が九州で開催されるのは、今回が初めてです。

今回はメインテーマを「老年薬学の新たな展開」として、有意義な大会となりますように、教育講演、シンポジウム、ワークショップ、一般講演などの魅力あるプログラムを企画して、準備を進めております。

本学術大会の開催にあたり、本来、諸費用は参加費を持って賄うべきではありますが、質素節約を旨として運営を行いましても、昨今の諸費用高騰のため、参加費のみでの運営は甚だ困難と言わざるをえません。

つきましては、誠に恐縮ではございますが、本学術大会での協賛募集を別紙のごとく行いたく存じますので、本会の趣旨をご理解いただき、ご協力のほど何卒よろしくお願い申し上げます。

なお、拠出いただきました協賛金について、日本製薬工業協会の「企業活動と医療機関等の関係の透明性ガイドライン」に基づき「共催企業様と医療機関及び医療関係者との関係の透明性に関する指針」に従い、学会等の会合開催にかかる費用を公開することについて了承いたします。

末筆ながら、貴社の益々のご発展を祈念申し上げます。

謹白

2022年3月吉日

大会長 神村 英利
(福岡大学薬学部 教授/福岡大学病院 薬剤部長)

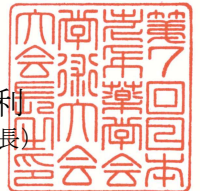

開 催 概 要

1. 学 会 名 称 第 7 回日本老年薬学会学術大会
2. 会 期 2023 年 5 月 20 日（土）～21 日（日）
3. 会 場 アクロス福岡
〒810-0001 福岡県福岡市中央区天神 1 丁目 1 番 1 号
TEL:092-725-9113
4. 主 催 第 7 回日本老年薬学会学術大会
大会長 神村 英利（福岡大学薬学部 教授/福岡大学病院 薬剤部長）
実行委員長 兼重 晋（福岡大学病院 副薬剤部長）
5. 参加者数 700 名予定
6. 依頼社数 50 社予定
7. プログラム
（予定） 会長講演、特別講演、教育講演、シンポジウム、ワークショップ、一般演題（口演、
ポスター発表）ランチョンセミナー、スポンサードセミナー、企業展示、等
演題予定数 150 題
8. メインテーマ 老年薬学の新たな展開
9. 事務局 福岡大学病院 薬剤部
事務局長：池内忠宏（福岡大学病院 薬剤部 副薬剤師長）
〒814-0180 福岡市城南区七隈 7-45-1
TEL:092-801-1011 FAX:092-862-8800
10. 運営事務局 第 7 回日本老年薬学会学術大会 運営事務局
株式会社 JTB コミュニケーションデザイン
事業共創部 内
〒810-0072 福岡市中央区長浜 1-1-35 新KBCビル 4 階
TEL:092-751-3244 FAX:092-751-3250
E-mail: jsgp7-sponsor@jtbcom.co.jp（協賛担当）
※新型コロナウイルスの感染拡大防止の観点から、運営事務局はテレワークを実施して
おります。原則 E-mail でお問い合わせいただきますようお願いいたします。

第7回日本老年薬学会学術大会 共催セミナー募集要項

1. 学 会 名 称： 第7回日本老年薬学会学術大会
2. 会 期： 2023年5月20日(土)～21日(日)
3. 会 場： アクロス福岡
〒810-0001 福岡県福岡市中央区天神1丁目1番1号 TEL:092-725-9113
4. 募集セミナー概要

＜ランチョンセミナー＞

申込 番号	セミナー名 (仮)	開催日時 (予定)	会場			席数 (予定)	共催費用
			第1会場	第2会場	第3会場		
①	ランチョンセミナー1	5月20日(土) 12:00～13:00	第1会場	4F	国際会議場	300席	¥1,320,000.-
②	ランチョンセミナー2		第2会場	7F	大会議室	200席	¥1,210,000.-
③	ランチョンセミナー3		第3会場	6F	607会議室	85席	¥1,100,000.-
④	ランチョンセミナー4		第4会場	6F	608会議室	85席	¥1,100,000.-
⑤	ランチョンセミナー5	5月21日(日) 12:00～13:00	第1会場	4F	国際会議場	300席	¥1,320,000.-
⑥	ランチョンセミナー6		第2会場	7F	大会議室	200席	¥1,210,000.-
⑦	ランチョンセミナー7		第3会場	6F	607会議室	85席	¥1,100,000.-
⑧	ランチョンセミナー8		第4会場	6F	608会議室	85席	¥1,100,000.-

＜スポンサードセミナー＞

申込 番号	セミナー名 (仮)	開催日時 (予定)	会場 (予定)			席数 (予定)	共催費用
			第3会場	第4会場	第5会場		
①	スポンサードセミナー1	5月20日(土) もしくは 5月21日(日) 60分枠	第3会場	6F	607会議室	85席	¥1,100,000.-
②	スポンサードセミナー2		第4会場		608会議室		¥1,100,000.-

- ※セミナー名および開催時間は予定となります。通し番号は変更になる事があります。
- ※スポンサードセミナーにおける開催日時および講演会場の割り当ては、大会プログラムとの兼ね合いで大
会事務局にて決定させていただきます。
- ※会場席数は、仕様により若干増減することがございます。
- ※新型コロナウイルス感染症拡大防止対策（会場のガイドライン）により、収容が1/3～半数程度減少する
事があります。ご容赦ください。

5. セミナー共催費用について

◇ 共催費用に含まれるもの

- (1) 会場使用料、控室使用料（但し、部屋割は大会長にご一任ください）
- (2) 基本機材使用料（以下参照）
 - ①映像機材：液晶プロジェクター1面投影（機材、スクリーン、PCオペレーター人件費含む）
 - ②音響機材：座長席・演者席のマイク各1本、質疑応答用フロアマイク、照明機材：一式
 - ③備品：卓上ライト・レーザーポインター・会場前長机（資料&弁当配布用）

◇ 共催費用に含まれないもの

- (1) 参加者お弁当（ランチョンセミナー）
ご手配については運営事務局が集約し一括にて行います。
金額：1,650円（消費税込・お茶付）※予定
形式：弁当形式及びランチボックス形式 / 数量：席数相当
- (2) 当日運営スタッフ（進行アナウンス係、資料・弁当配布係、照明係など）
- (3) 座長、演者交通費、謝金、宿泊費などの接遇費（貴社規定に一任いたします）
- (4) 看板、チラシなど制作費
- (5) 控室での飲食、機材等オプション手配品

※機材、控室飲食等のオプション手配は、開催1か月前頃にご案内します「当日運営要項」にてご確認ください。

尚、追加手配にかかる費用につきましては別途手数料15%を頂戴いたしますので予めご了承ください。

6. セミナー枠決定・注意事項

会場と開催日の割り振りの最終決定は、主催者（学会事務局）にご一任ください。

申込社が主催者の許可無くセミナー枠の全部または一部を第三者に譲渡・貸与もしくは申込社同士において交換することはできません。

7. 座長・演者・講演内容

演題名、座長および演者は、事前に主催事務局（大会長）にご承認を得た上で、講師依頼を進めていただきますようお願いいたします。

尚、企画内容や講師が重複している場合は、主催者側より調整をお願いする場合がございます。あらかじめご了承ください。

座長・演者との連絡折衝は貴社に一任いたします。

※協賛のお申込自体はセミナー内容が未定のままエントリーが可能です。ただし貴社セミナーのプログラム内容検討時には以下の手順でお進めください。

プログラム決定手順

Step1：テーマ&講師案を主催事務局へご相談の上、ご承諾をお取りください。

Step2：候補者を「候補」としてオンライン登録（学術大会HP「協賛申込」ページ）

Step3：講師の方へ依頼、講師決定

Step4：テーマおよび講師情報が決定した場合「決定」としてシステムへ再登録

※Step2までは募集締切時点までにお済ませください。

※Step4は会場決定通知の際に改めてご案内いたしますが、共催セミナー申込締切日より前に決定した場合は、協賛申込システムへ再登録をお願いいたします。

8. 抄録原稿のご提出について

本学術大会プログラム・抄録集に共催セミナーの抄録を掲載いたします。抄録原稿作成の要項につきましては、開催枠決定後にご案内させていただきます。

9. お申し込み方法・期限

オンラインによる受付となります。学会ホームページ (<https://www.jsgp7.org>) の[協賛申込]ページよりお申し込みください。※HPは2022年5月中旬頃公開予定です。

お申し込み期限：2022年10月28日（金）

10. 共催費のお支払い

会場の決定後、共催費に関する請求書をお送りさせていただきます。期日までにお振込みください。
なお、銀行発行の振込控をもって、当方の領収書に代えさせていただきます。

【お振込先】

銀行名：福岡銀行

支店名：七隈支店

口座番号：普通 1553451

口座名義：第7回日本老年薬学会学術大会 大会長 神村 英利

(フリガナ： ダイナナカイニホンロウネンヤクガクカイガクジュツタイカイ タイカイチョウ)

振込期限：2023年3月31日（金）

11. お申し込みお取り消しについて

申込後は、不可抗力と判断できる事項以外にお取り消しはできませんので予めご了承ください。

12. 当日運営の詳細および飲食等オプション手配品の請求書について

・機材、控室飲食等のオプション手配品につきましては、開催1か月前頃にご案内予定の「当日運営要項」にてご案内させていただきます。

・(お弁当、軽食、控室飲食等の) オプション手配品の請求書は、手数料15%を加算の上、学会終了後に「(株)JTBコミュニケーションデザイン」より発行・送付いたします。期限までにお振込みをお願いいたします。

振込期限：2023年6月30日（金）

13. チラシの印刷について

チラシの作成は貴社にて一任いたしますが、必ず、印刷前に運営事務局まで原稿のご送付をお願いいたします。

運営事務局（協賛担当） E-mail：jsgp7-sponsor@jtbcom.co.jp

14. 情報公開への同意について

日本製薬工業協会の「企業活動と医療機関等の関係の透明性ガイドライン」に基づき「共催企業様と医療機関及び医療関係者との関係の透明性に関する指針」に従い、大会等の会合開催にかかる費用を公開することについて了承いたします。（日本ジェネリック製薬協会への公開も同様とします）

15. 個人情報の利用目的

お名前、メールアドレス等の個人情報は、本会共催セミナー申込に関して、請求書、領収書、セミナー運営要項発送以外の目的には利用しません。又、個人情報は第三者へは開示いたしません。

16. 今後の予定

共催セミナー申込開始（オンライン）	2022年5月中旬頃～
共催セミナー申込締切（オンライン）	2022年10月28日（金）
講師&タイトル情報の「候補・予定」登録締切	同上
会場通知、共催費ご請求書送付	2022年11月下旬頃
講師&タイトル情報の「決定」（「講師&タイトル連絡表」提出）締切	2023年1月31日（火）
共催費振込期限	2023年3月31日（金）
当日運営要項送付（オプション手配のご案内）	2023年4月中旬頃
当日飲食等オプション手配品締切	2023年4月末頃
オプション手配品請求書送付	2023年5月末頃
オプション手配品分振込期限	2023年6月30日（金）

第7回日本老年薬学会学術大会 展示募集要項

1. 学 会 名 称： 第7回日本老年薬学会学術大会
2. 学 会 会 期： 2023年5月20日(土)～21日(日)
3. 展 示 会 場： アクロス福岡 4F ロビー (予定)
〒810-0001 福岡県福岡市中央区天神1丁目1番1号 TEL:092-725-9113
4. 展 示 日 程 (予定) :

2023年5月19日(金)	13:00～16:00	主催者側基礎小間設営
	16:00～18:00	出展者展示物搬入・設営
5月20日(土)	9:00～17:00	展示
5月21日(日)	9:00～17:00	展示
	17:00～18:00	展示物搬出・撤去

5. 基 礎 小 間

【企業展示】

- ① 1小間のスペースは、間口1,800mm×奥行900mmです。
- ② 展示台一台(間口1,800mm×奥行900mm高さ700mm・白布付)を用意します。
- ③ バックパネル(高さ2,100mm)を立て、パネルに社名板(幅900mm×高さ200mm)を設置します。
- ④ スペース渡しをご希望の場合は、運営事務局までご連絡ください。
- ⑤ 電気量・工事費は含みません。コンセントなど、標準装備に含まれないものに関しましては、お申込後、改めて運営事務局よりご案内させていただきます。
※ 電気使用料金：500W毎に5,500円(税込、3P2口コンセント1つ付)
注) 1,500W以上は別途お見積りいたします。

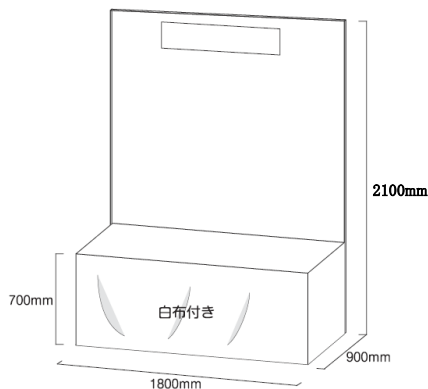

6. 出 展 料

【企業展示】 1小間 : ¥165,000.- 募集数 : 10小間

- ※出展申込み後は、大会長が不可抗力と認めた以外は取消しできません。
従って、出展料の返金はいたしませんので予めご了承ください。

7. 申 込 方 法 :

オンラインによる受付となります。学会ホームページ (<https://www.jsgp7.org>) の[協賛申込]ページよりお申込みください。※HPは2022年5月中旬頃公開予定です。

8. 申 込 締 切 期 日 :

2023年1月31日(火)

9. 備 品 費

電気使用、コンセント手配等、標準装備に含まれないものに関しては有料にて別途手配が可能です。

10. オプション手配

電気を含むオプション手配のご注文は、開催1か月前頃(4月中旬頃送付予定)にご案内予定の「当日運営要項」にてご確認ください。

尚、オプション手配のご請求書は会終了後に発行させていただきます。

11. お支払い方法

申込締切後に、運営事務局より請求書をお送りいたしますので期日までに指定の口座にお振込ください。なお、銀行発行の振込控をもって当方の領収書に代えさせていただきます。

【お振込先】

銀行名：福岡銀行

支店名：七隈支店

口座番号：普通 1553451

口座名義：第7回日本老年薬学会学術大会 大会長 神村 英利

(フリガナ： ダイナナカイニホンロウネンヤクガツカイガクジュツタイカイ タイカイチョウ)

振込期限：2023年3月31日（金）

12. 小間割り

出展社の小間割りは大会長にご一任くださいますようお願いいたします。

小間割りは「当日運営要項」にて各出展社に通知いたします。

(4月中旬頃送付予定)

13. 展示物の管理

万一、展示物の損害、滅失、盗難などの被害が発生しましても、主催者、運営事務局は責任を負いかねますのでご注意ください。

第7回日本老年薬学会学術大会 プログラム・抄録集 掲載広告募集要項

1. 誌 名 : 『第7回日本老年薬学会学術大会 プログラム・抄録集』
2. 規格・印刷部数 : A4 サイズ 表紙フルカラー、本文白黒、1100部
3. 配布対象 : 学会参加者 他
4. 媒体作成費 : ¥1,815,000-
5. 広告料総額 : ¥1,133,000-
6. 依頼社数 : 50社
7. 広告料内訳 :

掲載頁	単価	仕様	募集数
表4 (裏表紙)	¥165,000.-	カラー(A4サイズ縦)	1口
表2 (オモテ表紙裏)	¥110,000.-	カラー(A4サイズ縦)	1口
表3 (ウラ表紙裏)	¥110,000.-	カラー(A4サイズ縦)	1口
後付 1頁	¥88,000.-	モノクロ(A4サイズ縦)	4口
後付 1/2頁	¥66,000.-	モノクロ(A5サイズ横)	6口

8. 申込方法 : オンラインによる受付となります。学会ホームページ (<https://www.jsgp7.org>) の[協賛申込]ページよりお申込みください。※HPは2022年5月中旬頃公開予定です。
9. 申込期日 : **2023年1月31日(火)**
10. 版下送付 : **2023年2月10日(金) 必着**
※当方では版下の作成はいたしません。
※ページ割につきましては、主催事務局にご一任くださいますようお願い申し上げます。

<オンライン入稿の場合>

広告版下は完全版下にて、PDFデータ(解像度350dpi以上)をご用意の上、オンライン受付のマイページよりアップロードをお願いいたします。※5MB未満のデータのみとなります。

<E-mail・郵送による入稿の場合>

5MB以上25MB以内のデータはPDFデータにてE-mail(jsgp7-sponsor@jtbcom.co.jp)にてお送りください。25MBを超えるデータはCD-Rにて、運営事務局(協賛担当)までご郵送ください。イラストレーターデータの場合はアウトライン処理の上、出力見本を添付ください。紙焼きの場合も同様に郵送にて承ります。

11. お支払い方法

申込み締切後、掲載枠が決定した後に運営事務局より請求書をお送りいたしますので、期日までに指定の口座にお振込ください。なお、銀行発行の振込控をもって、当方の領収書に代えさせていただきます。

【お振込先】

銀行名 : 福岡銀行

支店名 : 七隈支店

口座番号 : 普通 1553451

口座名義 : 第7回日本老年薬学会学術大会 大会長 神村 英利

(フリガナ : ダイナナカイニホンロウネンヤクガツカイガクジュツタイカイ タイカイチョウ)

振込期限 : 2023年3月31日(金)

12. ご注意

集稿した広告は、プログラム集のサイズに合わせて運営事務局にてサイズを縮小させていただきます。予めご了承ください。

発行予定日 : 2023年4月下旬 ※申込者には1部進呈いたします

第7回日本老年薬学会学術大会 ホームページバナー広告募集要項

1. 媒体名：『第7回日本老年薬学会学術大会 ホームページ』
2. HPアドレス：<https://www.jsgp7.org>
3. 掲載期間：データ受信後（～会期終了）
4. 対象者：日本老年薬学会員及び大会参加者
5. 制作費と広告料：ホームページ制作費 484,000円／広告料総額 220,000円
6. 広告料：

掲載ページ	広告料	データサイズ	募集数
トップページ	¥110,000.-	幅 210×高 60 ピクセル	2社

7. 規格：幅210×高60ピクセル 1点
ファイル形式 GIF（アニメーション可）、JPEG、PNG
データ容量 20KB以内
8. 広告掲載頁決定：
 - (1) 申込順にて掲載を決定いたします。募集枠（2社）に達しましたら募集を締め切ります。
 - (2) 申込社が主催者の許可無く、スペースの全部、または一部を第三者に譲渡、貸与、もしくは申込社同士において交換することはできません。
9. 申込方法：オンラインによる受付となります。学会ホームページ（<https://www.jsgp7.org>）の[協賛申込]ページよりお申込みください。※HPは2022年5月中旬頃公開予定です。
10. 申込期日：**2023年1月31日（火）**
11. データ締切日：**2023年2月10日（金）必着**

※バナーデータは、貴社にて作成の上、【jsgp7-sponsor@jtbcom.co.jp】まで添付ファイルにて送信してください。データ受信後、随時掲載いたします。

※掲載順、レイアウトにつきましては、大会長および大会事務局にご一任ください。

12. お支払い方法
申込み締切後、掲載枠が決定した後に運営事務局より請求書をお送りいたしますので、期日までに指定の口座にお振込ください。なお、銀行発行の振込控をもって、当方の領収書に代えさせていただきます。

【お振込先】

銀行名：福岡銀行

支店名：七隈支店

口座番号：普通 1553451

口座名義：第7回日本老年薬学会学術大会 大会長 神村 英利

（フリガナ：ダイナナカイニホンロウネンヤクガツカイガクジュツタイカイ タイカイチョウ）

振込期限：2023年3月31日（金）

第7回日本老年薬学会学術大会 寄附金募集要項

- 学会名 第7回日本老年薬学会学術大会
- 会期 2023年5月20日（土）～21日（日）
- 大会長 神村 英利（福岡大学薬学部 教授/福岡大学病院 薬剤部長）
- 募金目標額 500,000円
- 募集期間 2022年4月1日（金）～2023年5月19日（金）
- 募金目的 第7回日本老年薬学会学術大会に関する運営資金
- 寄附金を必要とする理由
本学術大会においては、開催に関する費用は23,533,000円と推算されます。これらの諸経費は、本来参加費、その他の自己資金で賄われるべきものでありますが、個人参加者の負担には限界があり、収支予算書にもありますように、500,000円を各界の皆様の御賛助に頼らなければならないのが実情でございます。
- 寄附金納入先 銀行名：福岡銀行
支店名：七隈支店
口座番号：普通 1553451
口座名義：第7回日本老年薬学会学術大会 大会長 神村 英利
(フリガナ： ダイナナカイニホンロウネンヤクガツカイガクジュツタイカイ タイカイチョウ)
振込期限：2023年5月19日（金）

※協賛金に対する免税措置はご用意しておりませんので、予めご了承下さい。
※協賛金に対する請求書の発行は行っておりませんのでご承知おき下さい。
銀行発行の振込控をもって、当方の領収書に代えさせていただきます。
- 申込み方法 オンラインによる受付となります。学会ホームページ (<https://www.jsgp7.org>) の [協賛申込] ページよりお申込みください。※HPは2022年5月中旬頃公開予定です。

※ご協賛をいただきました企業様には、プログラム・抄録集への企業名記載を予定しておりますが、2023年4月以降にお申し込みをいただきました企業様につきましては、企業名の記載が対応出来ない場合がございますので、予めご了承下さい。
- 情報公開 本学術大会を開催するにあたり、製薬会社と医療機関等との関係の透明性を確保するために、日本製薬工業協会の「企業活動と医療機関等の関係の透明性ガイドライン」およびそれに準じて定めた御社の指針に基づき、御社が負担する費用を情報公開することに同意します。（日本ジェネリック製薬協会への公開も同様とします）
- 個人情報の利用目的
申込書にご記入いただきましたお名前、メールアドレスなどの個人情報は、本会の運営に関する目的以外には、利用いたしません。また、第三者への開示はいたしません。

オンライン申し込み[協賛申込(共催セミナー・展示・広告・寄附金募集)]について

第7回日本老年薬学会学術大会の各種協賛申し込みはオンラインによる受付とさせていただきます。

ホームページ公開後、第7回日本老年薬学会学術大会の「協賛申込」ページより、オンラインにてお申し込みをお願いいたします。

インターネット環境がない場合やオンラインによる登録が不可能な場合は、下記運営事務局(協賛担当)までお問合せください。

<お申し込みの流れ>

第7回日本老年薬学会学術大会ホームページ (<https://www.jsgp7.org>) の、「各種協賛申込」ページへアクセス



[協賛・寄附申込]より担当者情報登録
登録後、申込IDがメールで届きます。



マイページへログイン
メールで届いた申込IDと設定したパスワードを入力してログインしてください。



マイページ内、メインメニューより各種申し込み登録
ご希望の協賛内容を選択し、必要事項を入力の上、ご登録をお願いいたします。
各種お申込み完了後、確認メールが以下のアドレスより送信されます。迷惑メールフォルダに入る可能性もございますので、受信許可アドレスにご登録いただきますようお願いいたします。
【entrysend@visitors.jp】
※確認メールが届かない場合は、登録が正常に完了していない可能性があります。必ず、確認メールの受信を確認してください。

※個人情報の利用目的

お名前、メールアドレス等の個人情報は、本件に関する目的以外には利用いたしません。また、個人情報は第三者へは開示いたしません。

【お問い合わせ先】

第7回日本老年薬学会学術大会 運営事務局(協賛担当)

(株)JTB コミュニケーションデザイン 事業共創部 内

担当: 今野(コンノ)

〒810-0072 福岡市中央区長浜1-1-35 新KBCビル4F

TEL: 092-751-3244 FAX: 092-751-3250

E-mail: jsgp7-sponsor@jtbc.com

※新型コロナウイルスの感染拡大防止の観点から、運営事務局はテレワークを実施しております。

原則E-mailでお問い合わせいただきますようお願いいたします。

**第7回日本老年薬学会学術大会
予算書**

◆収入の部

(単位：円)

収入項目	内訳	金額	備考
1. 参加登録費		7,620,000	
1) 参加費		7,620,000	
	事前 会員 11,000 × 400 名	4,400,000	
	非会員 13,000 × 100 名	1,300,000	
	学生 2,000 × 5 名	10,000	
	当日 会員 13,000 × 100 名	1,300,000	
	非会員 15,000 × 40 名	600,000	
	学生 2,000 × 5 名	10,000	
2. 懇親会費		750,000	
	5,000 × 150 名	750,000	
3. 共催・協賛事業	35 社	14,663,000	
1) 共催セミナー	ランチセミナー	9,460,000	
	1,320,000 × 2 社	2,640,000	国際会議場
	1,210,000 × 2 社	2,420,000	大会議室
	1,100,000 × 4 社	4,400,000	607、608会議室
	スポンサーセミナー	2,200,000	
	1,100,000 × 2 社	2,200,000	
2) 企業展示	165,000 × 10 小間	1,650,000	
3) プログラム・抄録集広告		1,133,000	
	表2 110,000 × 1 社	110,000	
	表3 110,000 × 1 社	110,000	
	表4 165,000 × 1 社	165,000	
	後付1頁 88,000 × 4 社	352,000	
	後付1/2頁 66,000 × 6 社	396,000	
4) HPバナー広告	110,000 × 2 社	220,000	
4. 寄附金		500,000	
1) 企業・個人等		500,000	
収入		23,533,000	

◆支出の部

支出項目	金額	備考
1 事前準備費	6,726,000	
1) 人件費	1,650,000	
2) 備品・消耗品費	33,000	
3) 印刷・制作費		
プログラム・抄録集印刷費	1,815,000	
その他印刷費	990,000	封筒、チラシ/ポスター、参加証等
4) WEB・システム費		
ホームページ作成費	484,000	
その他システム関連費	1,210,000	参加・演題登録システム等
5) 通信運搬費	440,000	
6) 会議費	0	
7) 旅費	104,000	
2 当日運営費	14,930,708	
1) 人件費	1,100,000	
2) 備品・消耗品費	440,000	
3) 印刷・制作費	0	
4) WEB・システム費	0	
5) 会場費・持込機材費・看板施工費	9,350,000	アクロス福岡
6) 会議費	2,750,000	全員懇親会等
7) 謝礼金・旅費	1,290,708	
3 事後処理費	22,000	
1) 人件費	0	
2) 備品・消耗品費	0	
3) 印刷・制作費	0	
4) 通信運搬費	22,000	
5) 会議費	0	
6) 旅費	0	
4 運営会社管理費	1,493,471	
5 予備費	360,821	
支出	23,533,000	